

Unwuchtmotoren *Vibreurs électriques*





Wendelförderer für Pulverkühlung
Transporteur hélicoïdal de poudre

für:

- Kiesaufbereitung
- Schüttgut
- Chemische Produkte
- Food Processing
- Mehlverarbeitung
- Pulver und Granulat
- Entwässerung
- Kühlung
- Zementaufbereitung

pour:

- *Exploitation*
- *Préparation gravier*
- *Produits chimiques*
- *Produits alimentaires*
- *Traitement de farine*
- *Traitement poudre et vrac*
- *Asséchage*
- *Refroidissement*
- *Préparation de ciment*

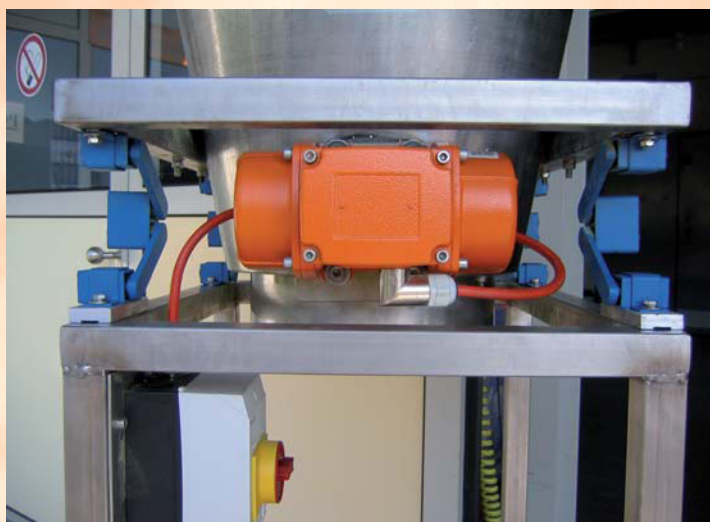

Dosierrinne für Pulver
Bec de dosage pour poudre

**Zwei Spitzenprodukte
aus einer Hand –
Nutzen Sie
die Synergie!**



Förderrinne für Tierfutter
2 *Convoyeur pour aliments animal*



Entwässerungssieb für Kies
Crible de drainage pour gravier

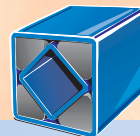

Sieb für Giesserei-Sandaufbereitung
Crible pour conditionnement sable



Abföhrinne für Giessereisand
Tamis extracteur de sable de fonderie

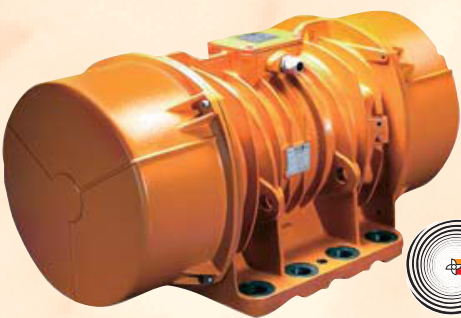

**Deux grands produits –
un fournisseur
profitez de la synergie!**



Hängerrinne für Teigwarenwägesystem
Tamis de décharge pour pâtes alimentaires



Sieb für Erzaufbereitung
Secoueur pour minerais



Entwässerungsrinne für Gemüse
Tamis de drainage pour légumes

Technische Merkmale

- Netzspannung: Standard Dreiphasen 230/400 V, 50 Hz. Auf Wunsch 24 bis 690 V, 50/60 Hz oder Einphasen 100–130V, 60 Hz bzw. 200–230 V, 50 Hz (Auslieferung ohne Kondensator).
- Umgebungstemperatur: Von –30 °C bis +40 °C
- Vorgesehen für den Dauerbetrieb mit 100% Fliehkraft.
- Mechanischer Schutz: Standard IP66
- Gehäuse aus Aluminium (bis Baugröße 35), ab BG 35 aus Sphäroguss. Abdeckhauben standardmässig aus Aluminium, auf Wunsch aus Edelstahl AISI 316.
- Isothermisch behandelte Rotorwelle aus hochwertiger Stahlliegierung.
- Kontinuierliche Fliehkraftregulierung 0–100% durch speziell konzipierte Exzentermassen, welche durch ihre besondere Bauart Einstellfehler vermeiden.
- Lackierung: Standard Epoxidpolyesterpulver bei 200 °C im Ofen behandelt (Schichtdicke 120 µm). 500 Std. im Salznebel getestet.
- Lager mit spezieller Geometrie, besonders für schwere Axial- und Radialbelastungen entwickelt. Lagerflansch aus Stahl bzw. Grau-/Sphäroguss. Die Last wird durch die spezielle Konstruktion gleichmässig auf das Gehäuse verteilt.
- Schmierung: Wird werksseitig vorgenommen und entfällt bei normalen Betriebsbedingungen («FOR-LIFE»-Schmierung). Unter schweren Bedingungen ist eine regelmässige Nachschmierung der Unwuchtmotoren ab Baugröße 35 möglich (Schmiernippel am Gehäuse vorhanden).
- Vollisolierte Wicklung bis Baugröße 35 durch Vakuumverkapselung mit Harz und durch Tropfen trüpfeln mit Harz der Klasse H bei den grösseren Unwuchtmotoren.
- Rotor aus Aluminiumdruckguss (Käfigläufer) für maximale Anlassdrehmomente.
- Die Wicklung wird mit verlustarmen Magnetstäben verstärkt, welche eine höhere Leistung und eine tiefere Betriebstemperatur gewährleisten.
- Kaltleiter PTC 130 °C sind ab Baugröße 70 standardmässig eingebaut. Bei kleineren Baugrößen oder für andere Betriebstemperaturen sind die Kaltleiter auf Anfrage ebenfalls lieferbar.
- Die schwereren Unwuchtmotoren haben Transportösen für die Anbringung von Sicherheitskabeln.

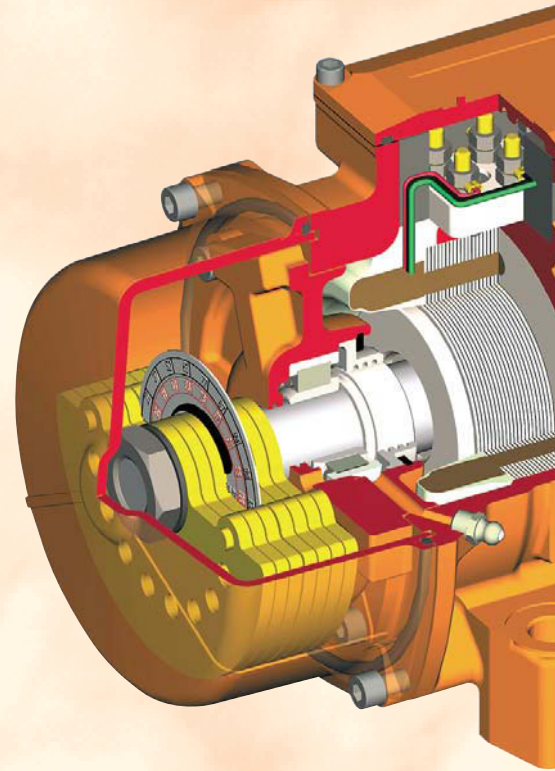

Alle von Italvibras hergestellten Unwuchtmotoren entsprechen den geltenden EU-Richtlinien (73/23/EWG, 89/336/EWG, 93/68/EWG)

Tous les motovibrateurs produits de Part de Italvibras sont conforme aux Directives Communautaires Européennes (73/23/EWG, 89/336/EWG, 93/68/EWG)



CER-97/033411 und CER-96/038019
Mechanische Schutzart IP66
IK08 nach Normen IEC 529
CEI EN 60529

*CER-97/033411 et CER-96/038019
Protection mécanique IP66
IK08 selon IEC 529
CEI EN 60529*



Bekanntgabe Qualitätssicherung der Produktion Europäische Richtlinie 94/9/CE – Nr. CESI 00 ATEX 061 Q.

Publication assurance de qualité de production directive européenne 94/9/CE – Nr. CESI 00 ATEX 061 Q.

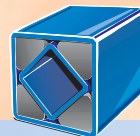

Caractéristiques générales

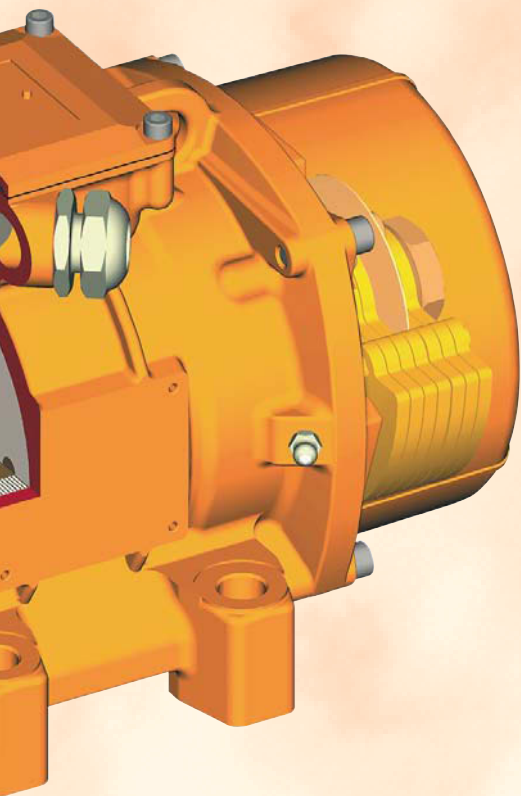

Unwuchtmotoren Vibreurs électriques

- Tension standard triphasée 230/400 V à 50 Hz. Sur demande triphasée de 24 à 690 V à 50/60 Hz ou en version monophasée de 100–130 V à 60 Hz et de 200–230 V à 50 Hz (livré sans condensateur).
- Températures ambiantes en service: de -30°C à $+40^{\circ}\text{C}$.
- Projeté pour le fonctionnement continu à 100 % de la force centrifuge FC.
- Protection mécanique standard IP66.
- Carcasse de moteur en aluminium jusqu'à la grandeur 35, en fonte à graphite sphéroïdale pour les grandeurs supérieures. Couvercles de masse en aluminium, sur demande en acier inoxydable AISI 316.
- Arbre en acier avec traitement isotherme à haute résistance.
- Système de régulation de la masse de 0 à 100 % de FC au moyen d'indicateur gradué. Dispositif pour éviter les erreurs de positionnement de la masse.
- Vernis standard (120 μm d'épaisseur) par poudrage époxy, Polymérisation à la température de 200°C . Test de surface de 500 h sous brume de sel.
- Roulements en exécution spéciale, spécialement construits pour service lourd dans des machines vibrantes. Les sièges des roulements sont en acier (rapporté) dans les vibreurs avec bâti de moteur en aluminium, et en fonte spéciale à graphite sphéroïdal dans les vibreurs avec bâti de moteur en fonte.
- Le graissage des roulements n'est pas nécessaire sous conditions normales (Lubrification «FOR LIFE» de la part de l'usine). A partir de la grandeur 35, les boîtiers ont des raccords de graissage pour lubrifier régulièrement les motovibrateurs sous conditions opérationnelles particulièrement lourdes.
- Imprégnation du stator au moyen de systèmes SOUS VIDE (jusqu'à la grandeur 35 incluse) et GOUTTE A GOUTTE par l'emploi de résines spéciales. Isolation électrique parfaite de la boîte à bornes.
- Rotor à cage d'écureuil, construit pour obtenir de forts couples de démarrage.
- Stator bobiné dans un circuit magnétique formé de tôles à basses pertes pour un grand rendement et une réduction de la température en service.
- Thermistors PTC 103°C de série dès grandeur 70. Sur demande pour autres grandeurs ou températures.
- Anneaux de levage pour l'emploi de câbles de sûreté.



II 2 G,D-Klasse Ex e II T4 und
T3 (G) – tD A21IP66. CNELEC
IEC/EN 60079-0, IEC/EN 60079-7,
IEC/EN 61241-0, IEC/EN 61241-1
Europäische Richtlinie 94/9/CE.

Unwuchtmotoren mit erhöhter Sicherheit für Bereiche
mit explosionsfähigem Gas und brennbarem Staub

II 2 G,D-classe Ex e II T4 und
T3 (G) – tD A21IP66. CNELEC
IEC/EN 60079-0, IEC/EN 60079-7,
IEC/EN 61241-0, IEC/EN 61241-1
Directive européenne 94/9/CE.

Securité augmentée pour motovibrateurs dans l'environnement
explosif avec gaz atmosphérique et poussières combustibles



II 2 D – CENELEC IEC/EN 61241-0,
IEC/EN 61241-1 Zertifikat Nr. LCIE 05
ATEX 6163 X-Europäische Richtlinie
94/9/CE – Unwuchtmotoren für Bereiche
mit explosionsfähigem Staub.

II 2 D – CENELEC IEC/EN 61241-0,
IEC/EN 61241-1 Certificat N° LCIE 05
ATEX 6163 X-directive européenne
94/9/CE – Motovibrateurs dans
l'environnement poussières combustibles

2-polig, dreisphasig, 3000 U/min 2-pôles, triphasé, 3000 tpm

Bezeichnung Description				Mech. Eigenschaften Caractéristiques méch.			El. Eigenschaften Car. électriques		Gewicht (kg) Poids (kg)
Artikel Article	Typ Type	Baugr. Dimension	Ex II2D	Stat. Moment Moment statique	Fliehkraft Force centrifuge		Leistungsaufn. (W) Puissance absorbée (W)	Max. Strom (A) Courant max. (A)	
				kgmm	kg	kN		400V/50Hz	
				50Hz	50Hz	50Hz	50Hz		
35 030 001	MVSI 3/100-S02	00	•	12,0	121	1,2	180	0,35	5,60
35 030 002	MVSI 3/200-S02	01	•	21,0	211	2,1	180	0,35	6,40
35 030 003	MVSI 3/300-S02	10	•	30,1	304	3,0	260	0,60	9,70
35 030 004	MVSI 3/500-S02	20	•	49,9	503	4,9	450	0,80	14,8
35 030 005	MVSI 3/800-S02	30	•	78,0	785	7,7	650	1,10	16,8
35 030 006	MVSI 3/1100-S90	35	•	110	1105	10,8	1000	1,75	23,0
35 030 007	MVSI 3/1310-S90	AF33	•	128	1290	12,7	1300	2,10	31,0
35 030 008	MVSI 3/1510-S90	AF50	•	153	1545	15,2	1400	2,30	39,5
35 030 009	MVSI 3/1810-S90	AF50	•	179	1802	17,7	2000	3,30	40,5
35 030 010	MVSI 3/2010-S90	AF50	•	205	2059	20,2	2200	3,50	48,7
35 030 011	MVSI 3/2310-S90	AF50	•	230	2316	22,7	2200	3,50	49,6
35 030 012	MVSI 3/3200-S90	AF70	•	344	3457	33,9	4000	6,50	94,0
35 030 013	MVSI 3/4000-S90	AF70	•	387	3890	38,2	4000	6,50	96,0
35 030 014	MVSI 3/5000-S90	AF70	•	515	5187	50,9	5000	7,60	109
35 030 015	MVSI 3/6510-S02	90	•	630	6357	62,4	5500	9,20	184
35 030 016	MVSI 3/9000-S90	95	•	895	9007	88,4	10000	18,0	215

Einphasig – Monophasé

Bezeichnung Description				Mech. Eigenschaften Caractéristiques méch.			El. Eigenschaften Car. électriques		Gewicht (kg) Poids (kg)
Artikel Article	Typ Type	Baugr. Dimension	Ex II2D	Stat. Moment Moment statique	Fliehkraft Force centrifuge		Leistungsaufn. (W) Puissance absorbée (W)	Max. Strom (A) Courant max. (A)	
				kgmm	kg	kN		220V/50Hz	
				50Hz	50Hz	50Hz	50Hz		
35 030 091	MVSI 3/100-S02	00	•	12,0	121	1,2	165	0,75	5,60
35 030 092	MVSI 3/200-S02	01	•	21,0	211	2,1	165	0,75	6,40
35 030 093	MVSI 3/300-S02	10	•	30,1	304	3,0	280	1,25	9,70
35 030 094	MVSI 3/500-S02	20	•	49,9	503	4,9	500	2,30	14,8
35 030 095	MVSI 3/800-S02	30	•	78,0	785	7,7	700	3,25	16,8

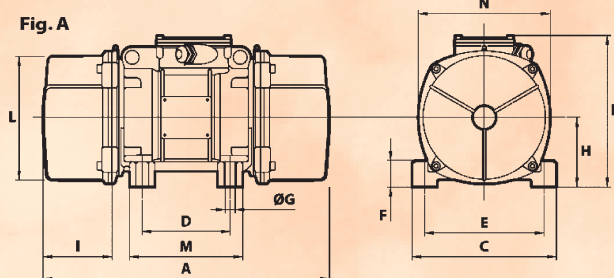
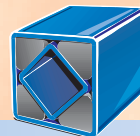

Abmessungen mm Dimensions mm															
Type Type	Abb. Ref.	A	B	C	D	E	Ø G	Löcher Alésages Anz. N°	F	H	I	L	M	N	Kabel versch. Raccord cable
MVSI 3/100-S02	A	211	153	125	62-74	106	9	4	24	61	46	103	100	117	M20x1,5
MVSI 3/200-S02	A	235	153	125	62-74	106	9	4	24	61	58	103	100	117	M20x1,5
MVSI 3/300-S02	A	255	179	152	90	125	13	4	28	73	54	127	128	141	M20x1,5
MVSI 3/500-S02	A	288	203	167	105	140	13	4	30	82,5	65	145	140	160	M25x1,5
MVSI 3/800-S02	A	308	216	205	120	170	17	4	45	93,5	63	170	160	182	M25x1,5
MVSI 3/1100-S90	A	372	233	205	120	170	17	4	54	104,5	86	187	162	203	M25x1,5
MVSI 3/1310-S90	A	355	213,5	215	100	180	17	4	47	92,5	81,5	164	140	179	M25x1,5
MVSI 3/1510-S90	A	430	230	230	140	190	17	4	49	104	87,5	186	180	200	M25x1,5
MVSI 3/1810-S90	A	430	230	230	140	190	17	4	49	104	87,5	186	180	200	M25x1,5
MVSI 3/2010-S90	A	465	230	230	140	190	17	4	49	104	105	186	180	200	M25x1,5
MVSI 3/2310-S90	A	465	230	230	140	190	17	4	49	104	105	186	180	200	M25x1,5
MVSI 3/3200-S90	A	558	304	310	155	255	25	4	90	130	108	233	210	248	M32x1,5
MVSI 3/4000-S90	A	558	304	310	155	255	25	4	90	130	108	233	210	248	M32x1,5
MVSI 3/5000-S90	A	558	304	310	155	255	25	4	90	130	108	233	210	248	M32x1,5
MVSI 3/6510-S02	A	680	370	390	200	320	28	4	90	180	160	330	270	350	M32x1,5
MVSI 3/9000-S90	A	629	395	392	200	320	28	4	100	192	135	355	270	375	M32x1,5

Abmessungen mm Dimensions mm															
Type Type	Abb. Ref.	A	B	C	D	E	Ø G	Löcher Alésages Anz. N°	F	H	I	L	M	N	Kabel versch. Raccord cable
MVSI 3/100-S02	A	211	153	125	62-74	106	9	4	24	61	46	103	100	117	M20x1,5
MVSI 3/200-S02	A	235	153	125	62-74	106	9	4	24	61	58	103	100	117	M20x1,5
MVSI 3/300-S02	A	255	179	152	90	125	13	4	28	73	54	127	128	141	M20x1,5
MVSI 3/500-S02	A	288	203	167	105	140	13	4	30	82,5	65	145	140	160	M25x1,5
MVSI 3/800-S02	A	307	210	205	120	170	17	4	45	91,5	51	168	160	178	M25x1,5

4-polig, dreisphasig, 1500 U/min 4-pôles, triphasé, 1500 tpm

Bezeichnung Description				Mech. Eigenschaften Caractéristiques méch.			El. Eigenschaften Car. électriques		Gewicht (kg) Poids (kg)
Artikel Article	Typ Type	Baugr. Dimension	Ex II2D	Stat. Moment Moment statique	Fliehkraft Force centrifuge		Leistungsaufn. (W) Puissance absorbée (W)	Max. Strom (A) Courant max. (A)	
				kgmm	kg	kN		400V/50Hz	
				50Hz	50Hz	50Hz	50Hz		
35 015 001	MVSI 15/35-S02	00	•	12,0	30,2	0,30	85	0,21	5,60
35 015 002	MVSI 15/80-S02	01	•	31,0	77,9	0,76	85	0,21	6,70
35 015 021	MVSI 15/100-S02	01	•	38,9	97,9	0,96	85	0,21	7,10
35 015 003	MVSI 15/200-S02	10	•	84,2	213	2,09	170	0,41	12,5
35 015 004	MVSI 15/400-S02	20	•	163	412	4,04	300	0,60	19,0
35 015 005	MVSI 15/550-S02	20	•	219	552	5,42	300	0,60	20,4
35 015 006	MVSI 15/700-S02	30	•	286	720	7,06	525	0,92	23,5
35 015 007	MVSI 15/1100-S90	35	•	415	1045	10,3	550	0,95	35,0
35 015 008	MVSI 15/1410-S90	40	•	561	1413	13,9	900	1,45	53,0
35 015 009	MVSI 15/1710-S90	50	•	715	1798	17,6	1100	2,00	57,0
35 015 010	MVSI 15/2000-S90	50	•	817	2054	20,1	1350	2,50	61,5
35 015 011	MVSI 15/2410-S02	60	•	962	2420	23,7	1600	3,20	81,0
35 015 012	MVSI 15/3000-S02	60	•	1235	3106	30,5	1900	3,80	90,0
35 015 013	MVSI 15/3810-S02	70	•	1526	3840	37,7	2200	3,90	119
35 015 014	MVSI 15/4300-S02	70	•	1720	4326	42,4	2500	4,80	123
35 015 015	MVSI 15/5010-S02	80	•	1990	5007	49,1	3600	6,00	161
35 015 016	MVSI 15/7000-S02	90	•	2598	6536	64,1	6000	10,50	208
35 015 017	MVSI 15/9000-S90	95	•	3260	8199	80,4	7000	11,60	225
35 015 018	MVSI 15/9500-S02	97	•	3346	8416	82,6	7500	12,20	317
35 015 019	MVSI 15/11500-S90	100	•	4544	11430	112	10000	17,50	433
35 015 020	MVSI 15/14500-S90	100	•	5614	14120	138	11000	20,00	458

Einphasig – Monophasé

Bezeichnung Description				Mech. Eigenschaften Caractéristiques méch.			El. Eigenschaften Car. électriques		Gewicht (kg) Poids (kg)
Artikel Article	Typ Type	Baugr. Dimension	Ex II2D	Stat. Moment Moment statique	Fliehkraft Force centrifuge		Leistungsaufn. (W) Puissance absorbée (W)	Max. Strom (A) Courant max. (A)	
				kgmm	kg	kN		220V/50Hz	
				50Hz	50Hz	50Hz	50Hz		
35 015 091	MVSI 15/35-S02	00	•	12,0	30,2	0,30	90	0,43	5,60
35 015 092	MVSI 15/80-S02	01	•	31,0	77,9	0,76	90	0,43	6,70
35 015 097	MVSI 15/100-S02	01	•	38,9	97,9	0,96	90	0,43	7,10
35 015 093	MVSI 15/200-S02	10	•	84,2	213	2,09	210	1,00	12,5
35 015 094	MVSI 15/400-S02	20	•	163	412	4,04	240	1,20	19,0
35 015 095	MVSI 15/550-S02	20	•	219	552	5,42	240	1,20	20,4
35 015 096	MVSI 15/700-S90	30	•	286	720	7,06	450	2,15	23,5

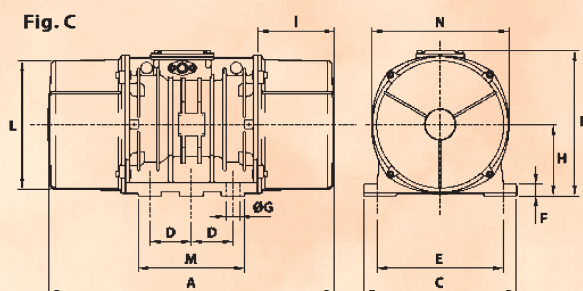
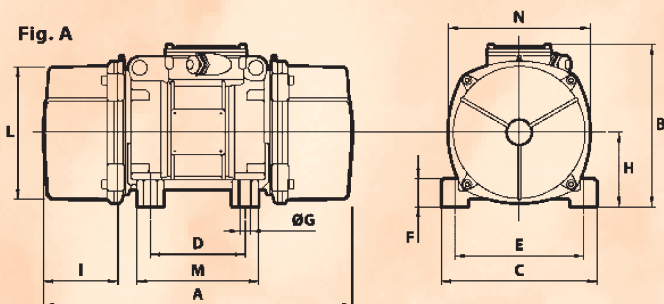
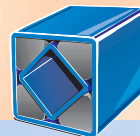

Abmessungen mm
Dimensions mm

Type Type	Abb. Ref.	A	B	C	D	E	ØG	Löcher Alésages Anz. N°	F	H	I	L	M	N	Kabel versch. Raccord cable
MVSI 15/35-S02	A	211	153	125	62-74	106	9	4	24	61	46	103	100	117	M20x1,5
MVSI 15/80-S02	A	235	153	125	62-74	106	9	4	24	61	58	103	100	117	M20x1,5
MVSI 15/100-S02	A	249	153	125	62-74	106	9	4	24	61	65	103	100	117	M20x1,5
MVSI 15/200-S02	A	301	179	152	90	125	13	4	28	73	77	127	128	141	M20x1,5
MVSI 15/400-S02	A	344	203	167	105	140	13	4	30	82,5	93	145	140	160	M25x1,5
MVSI 15/550-S02	A	386	203	167	105	140	13	4	30	82,5	114	145	140	160	M25x1,5
MVSI 15/700-S02	A	394	216	205	120	170	17	4	45	93,5	106	170	160	182	M25x1,5
MVSI 15/1100-S90	A	435	233	205	120	170	17	4	54	104,5	117,5	187	162	203	M25x1,5
MVSI 15/1410-S90	A	448	246	230	140	190	17	4	54	116	108	210	180	225	M25x1,5
MVSI 15/1710-S90	A	500	246	230	140	190	17	4	54	116	134	210	180	225	M25x1,5
MVSI 15/2000-S90	A	568	246	230	140	190	17	4	54	116	168	210	180	225	M25x1,5
MVSI 15/2410-S02	A	537	278	275	155	225	22	4	70	135	137	238	205	253	M25x1,5
MVSI 15/3000-S02	A	617	278	275	155	225	22	4	70	135	177	238	205	253	M25x1,5
MVSI 15/3810-S02	A	584	321	310	155	255	23,5	4	77	157	137	280	215	295	M25x1,5
MVSI 15/4300-S02	A	666	321	310	155	255	23,5	4	77	157	178	280	215	295	M25x1,5
MVSI 15/5010-S02	A	630	347	340	180	280	26	4	80	165	150	303	240	320	M32x1,5
MVSI 15/7000-S02	A	680	370	390	200	320	28	4	90	180	160	330	270	350	M32x1,5
MVSI 15/9000-S90	A	629	395	392	200	320	28	4	100	192	135	355	270	375	M32x1,5
MVSI 15/9500-S02	C	862	437	460	125	380	38	6	35	215	230	387	320	414	M32x1,5
MVSI 15/11500-S90	C	990	454	530	140	440	45	6	38	230	240	423	370	448	M32x1,5
MVSI 15/14500-S90	C	990	454	530	140	440	45	6	38	230	240	423	370	448	M32x1,5

Abmessungen mm
Dimensions mm

Type Type	Abb. Ref.	A	B	C	D	E	ØG	Löcher Alésages Anz. N°	F	H	I	L	M	N	Kabel versch. Raccord cable
MVSI 15/35-S02	A	211	153	125	62-74	106	9	4	24	61	46	103	100	117	M25x1,5
MVSI 15/80-S02	A	235	153	125	62-74	106	9	4	24	61	58	103	100	117	M25x1,5
MVSI 15/100-S02	A	249	153	125	62-74	106	9	4	24	61	65	103	100	117	M25x1,5
MVSI 15/200-S02	A	301	179	152	90	125	13	4	28	73	77	127	128	141	M25x1,5
MVSI 15/400-S02	A	344	203	167	105	140	13	4	30	82,5	93	145	140	160	M25x1,5
MVSI 15/550-S02	A	386	203	167	105	140	13	4	30	82,5	114	145	140	160	M25x1,5
MVSI 15/700-S90	A	381	210	205	120	170	17	4	45	91,5	88	168	160	178	M25x1,5

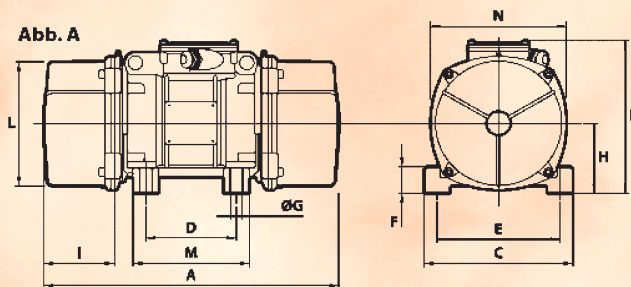

6-polig, dreisphasig, 1000 U/min 6-pôles, triphasé, 1000 tpm

Bezeichnung Description				Mech. Eigenschaften Caractéristiques méch.			El. Eigenschaften Car. électriques		Gewicht (kg) Poids (kg)
Artikel Article	Typ Type	Baugr. Dimension	Ex II2D	Stat. Moment Moment statique	Fliehkraft Force centrifuge		Leistungsaufn. (W) Puissance absorbée (W)	Max. Strom (A) Courant max. (A)	
				kgmm	kg	kN		400V / 50Hz	
				50Hz	50Hz	50Hz	50Hz		
35 010 001	MVSI 10/40-S02	10	•	30	35	0,3	120	0,30	9,7
35 010 002	MVSI 10/100-S02	10	•	84	94	0,9	120	0,30	12,5
35 010 003	MVSI 10/200-S02	20	•	163	183	1,8	185	0,50	19,0
35 010 004	MVSI 10/310-S02	30	•	286	321	3,2	350	0,72	23,5
35 010 005	MVSI 10/550-S90	35	•	457	512	5,0	350	0,75	36,5
35 010 006	MVSI 10/810-S90	40	•	723	809	7,9	680	1,40	54
35 010 007	MVSI 10/1110-S90	50	•	1012	1132	11,1	750	1,65	64
35 010 008	MVSI 10/1400-S90	50	•	1274	1424	14,0	950	1,80	78
35 010 009	MVSI 10/1610-S02	60	•	1464	1638	16,1	1100	2,20	93
35 010 011	MVSI 10/2100-S02	60	•	1927	2154	21,1	1500	3,00	105
35 010 012	MVSI 10/2610-S02	70	•	2326	2601	25,5	1960	4,10	130
35 010 013	MVSI 10/3000-S02	70	•	2690	3007	29,5	2200	4,50	145
35 010 014	MVSI 10/3810-S02	80	•	3422	3826	37,5	2500	5,10	188
35 010 015	MVSI 10/4700-S02	80	•	4206	4701	46,1	3200	6,50	204
35 010 016	MVSI 10/5200-S02	90	•	4658	5208	51,1	3800	7,00	238
35 010 017	MVSI 10/6500-S02	90	•	5838	6527	64,0	4300	8,20	268
35 010 018	MVSI 10/6600-S02	97	•	6083	6799	66,7	5000	10,0	285
35 010 019	MVSI 10/8000-S90	95	•	7197	8046	78,9	7000	12,6	315
35 010 020	MVSI 10/9000-S90	95	•	7752	8666	85,0	7500	14,0	326
35 010 021	MVSI 10/10000-S02	97	•	8673	9695	95,1	7600	13,5	381
35 010 022	MVSI 10/12000-S90	100	•	10996	12294	119	9000	16,3	500
35 010 023	MVSI 10/13000-S02	97	•	11510	12867	126	9600	17,0	420
35 010 024	MVSI 10/15000-S90	105	•	12662	14155	139	10600	19,0	643
35 010 025	MVSI 10/17500-S90	105	•	15500	17327	170	13000	24,5	705
35 010 026	MVSI 10/19500-S90	105	•	17947	20062	197	14000	25,5	711
35 010 027	MVSI 10/22000-S90	110	•	20025	22386	220	19000	33,0	926
35 010 030	MVSI 10/25000-S90	110	•	22364	25000	245	19000	33,0	960

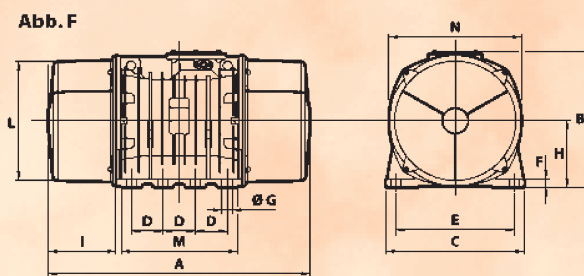
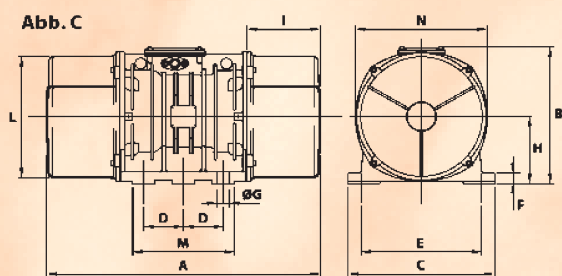

Abmessungen mm
Dimensions mm

Type Type	Abb. Ref.	A	B	C	D	E	Ø G	Löcher Alésages	F	H	I	L	M	N	Kabel verschr. Raccord cable
								Anz. N°							
MVSI 10/40-S02	A	255	179	152	90	125	13	4	28	73	54	127	128	141	M20x1,5
MVSI 10/100-S02	A	301	179	152	90	125	13	4	28	73	77	127	128	141	M20x1,5
MVSI 10/200-S02	A	344	203	167	105	140	13	4	30	82,5	93	145	140	160	M25x1,5
MVSI 10/310-S02	A	394	216	205	120	170	17	4	45	93,5	106	170	160	182	M25x1,5
MVSI 10/550-S90	A	435	233	205	120	170	17	4	54	104,5	117,5	187	162	203	M25x1,5
MVSI 10/810-S90	A	500	246	230	140	190	17	4	54	116	134	210	180	225	M25x1,5
MVSI 10/1110-S90	A	568	246	230	140	190	17	4	54	116	168	210	180	225	M25x1,5
MVSI 10/1400-S90	A	568	246	230	140	190	17	4	54	116	168	210	180	225	M25x1,5
MVSI 10/1610-S02	A	617	278	275	155	225	22	4	70	135	177	238	205	253	M25x1,5
MVSI 10/2100-S02	A	617	278	275	155	225	22	4	70	135	177	238	205	253	M25x1,5
MVSI 10/2610-S02	A	666	321	310	155	255	23,5	4	77	157	178	277	215	295	M25x1,5
MVSI 10/3000-S02	A	706	321	310	155	255	23,5	4	77	157	198	277	215	295	M25x1,5
MVSI 10/3810-S02	A	734	347	340	180	280	26	4	80	165	200	303	240	320	M32x1,5
MVSI 10/4700-S02	A	796	347	340	180	280	26	4	80	165	233	303	240	320	M32x1,5
MVSI 10/5200-S02	A	740	370	390	200	320	28	4	90	180	190	330	270	350	M32x1,5
MVSI 10/6500-S02	A	840	370	390	200	320	28	4	90	180	240	330	270	350	M32x1,5
MVSI 10/6600-S02	C	750	437	460	125	380	38	6	35	215	174	387	320	414	M32x1,5
MVSI 10/8000-S90	A	870	395	392	200	320	28	4	100	192	255	355	270	375	M32x1,5
MVSI 10/9000-S90	A	870	395	392	200	320	28	4	100	192	255	355	270	375	M32x1,5
MVSI 10/10000-S02	C	862	437	460	125	380	38	6	35	215	230	387	320	414	M32x1,5
MVSI 10/12000-S90	C	990	454	530	140	440	45	6	38	230	240	420	370	448	M32x1,5
MVSI 10/13000-S02	C	1002	437	460	125	380	38	6	35	215	300	387	320	414	M32x1,5
MVSI 10/15000-S90	F	960	526	570	140	480	45	8	41	268	200	495	545	516	M32x1,5
MVSI 10/17500-S90	F	1040	526	570	140	480	45	8	41	268	240	495	545	516	M32x1,5
MVSI 10/19500-S90	F	1120	526	570	140	480	45	8	41	268	280	495	545	516	M32x1,5
MVSI 10/22000-S90	F	1150	607	610	140	520	45	8	38	297	297,5	542	510	582	M32x1,5
MVSI 10/25000-S90	F	1150	607	610	140	520	45	8	38	297	297,5	542	510	582	M32x1,5

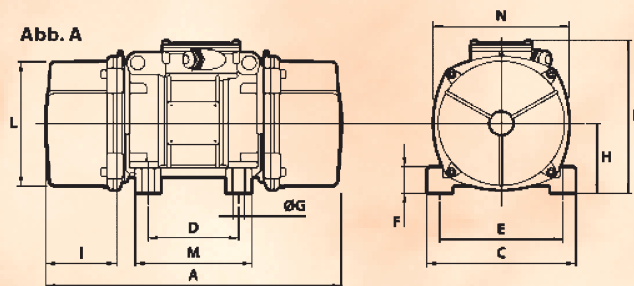

8-polig, dreisphasig, 750 U/min 8-pôles, triphasé, 750 tpm

Bezeichnung Description				Mech. Eigenschaften Caractéristiques méch.			El. Eigenschaften Car. électriques		Gewicht (kg) Poids (kg)
Artikel Article	Typ Type	Baugr. Dimension	Ex II2D	Stat. Moment Moment statique	Fliehkraft Force centrifuge		Leistungsaufn. (W) Puissance absorbée (W)	Max. Strom (A) Courant max. (A)	
				kgmm	kg	kN		400V/50Hz	
				50Hz	50Hz	50Hz	50Hz		
35 075 001	MVSI 075/150-S02	20	•	163	104	1,0	230	0,85	19,0
35 075 002	MVSI 075/250-S02	30	•	286	181	1,8	350	1,10	23,5
35 075 003	MVSI 075/400-S90	35	•	457	288	2,8	280	0,60	36,5
35 075 004	MVSI 075/660-S90	40	•	723	456	4,5	400	1,20	54
35 075 005	MVSI 075/910-S90	50	•	1012	637	6,3	400	1,40	64
35 075 006	MVSI 075/1310-S02	60	•	1464	922	9,0	950	2,20	93
35 075 007	MVSI 075/1750-S02	60	•	1927	1214	11,9	1100	2,60	105
35 075 008	MVSI 075/2110-S02	70	•	2326	1463	14,4	1500	4,10	130
35 075 009	MVSI 075/3110-S02	80	•	3422	2152	21,1	2000	5,40	188
35 075 010	MVSI 075/3800-S02	80	•	4206	2645	25,9	2500	6,00	204
35 075 011	MVSI 075/4200-S02	90	•	4658	2930	28,7	2800	6,50	238
35 075 012	MVSI 075/5300-S02	90	•	5838	3672	36,0	4000	8,20	268
35 075 013	MVSI 075/6500-S90	95	•	7197	4526	44,4	4900	9,90	315
35 075 014	MVSI 075/6800-S02	97	•	7340	4616	45,3	5600	10,5	330
35 075 015	MVSI 075/10000-S02	97	•	12390	7792	76,4	6800	13,2	438
35 075 016	MVSI 075/12000-S90	100	•	13816	8689	85,2	7600	14,0	540
35 075 017	MVSI 075/14000-S90	105	•	17946	11285	111	9200	21,0	702
35 075 018	MVSI 075/17000-S90	105	•	21337	13418	132	10400	22,0	755
35 075 019	MVSI 075/22000-S90	110	•	28633	18005	177	12500	26,5	1015

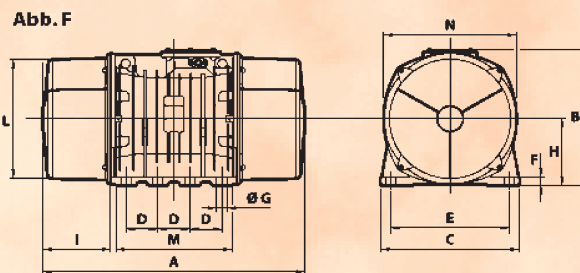
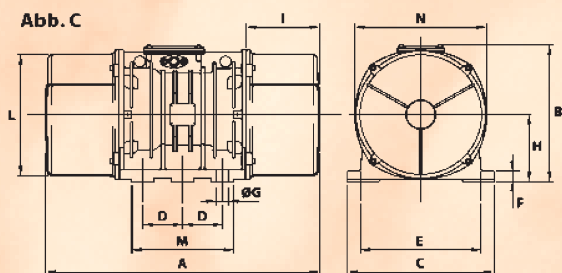
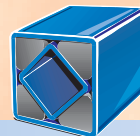

Abmessungen mm
Dimensions mm

Type Type	Abb. Ref.	A	B	C	D	E	Ø G	Löcher Alésages	F	H	I	L	M	N	Kabel verschr. Raccord cable
								Anz. N°							
MVSI 075/150-S02	A	344	203	167	105	140	13	4	30	82,5	93	145	140	160	M25x1,5
MVSI 075/250-S02	A	394	216	205	120	170	17	4	45	93,5	106	170	160	182	M25x1,5
MVSI 075/400-S90	A	435	233	205	120	170	17	4	54	104,5	117,5	187	162	203	M25x1,5
MVSI 075/660-S90	A	500	246	230	140	190	17	4	54	116	134	210	180	225	M25x1,5
MVSI 075/910-S90	A	568	246	230	140	190	17	4	54	116	168	210	180	225	M25x1,5
MVSI 075/1310-S02	A	617	278	275	155	225	22	4	70	135	177	238	205	253	M25x1,5
MVSI 075/1750-S02	A	617	278	275	155	225	22	4	70	135	177	238	205	253	M25x1,5
MVSI 075/2110-S02	A	666	321	310	155	255	23,5	4	77	157	178	280	215	295	M25x1,5
MVSI 075/3110-S02	A	734	347	340	180	280	26	4	80	165	202	303	240	320	M32x1,5
MVSI 075/3800-S02	A	796	347	340	180	280	26	4	80	165	233	303	240	320	M32x1,5
MVSI 075/4200-S02	A	740	370	390	200	320	28	4	90	180	190	330	270	350	M32x1,5
MVSI 075/5300-S02	A	840	370	390	200	320	28	4	90	180	240	330	270	350	M32x1,5
MVSI 075/6500-S90	A	870	395	392	200	320	28	4	100	192	255	355	270	375	M32x1,5
MVSI 075/6800-S02	C	862	437	460	125	380	38	6	35	215	230	387	320	414	M32x1,5
MVSI 075/10000-S02	C	1002	437	460	125	380	38	6	35	215	300	387	320	414	M32x1,5
MVSI 075/12000-S90	C	1070	454	530	140	440	45	6	38	230	280	423	370	448	M32x1,5
MVSI 075/14000-S90	F	1040	526	570	140	480	45	8	41	268	240	485	545	516	M32x1,5
MVSI 075/17000-S90	F	1120	526	570	140	480	45	8	41	268	280	485	545	516	M32x1,5
MVSI 075/22000-S90	F	1150	607	610	140	520	45	8	38	297	297,5	542	510	582	M32x1,5

Auswahlrichtlinien

Es gibt 2 Arten von Freischwingsystemen:

KREISSCHWINGER: Der Einsatz eines einzigen Unwuchtmotors liefert eine um die Motorenachse 360° rotierende Fliehkraft, die eine elliptische Schwingung der Rinne bewirkt (Bild 1).

LINEARSCHWINGER: Werden 2 Unwuchtmotoren auf einer ebenen Platte montiert und lässt man diese in entgegengesetzter Drehrichtung laufen, entsteht eine lineare wechselwirkende Fliehkraft (Bild 2).

Drehzahl n (1/min) und statisches Moment M (kgmm) sind die beiden wichtigsten Merkmale bei Unwuchtmotoren. Deren Bestimmung ist von der Anwendung und der Art des Fördergutes abhängig.

Vibrationsmotoren mit 3000 U/min eignen sich generell für hohe Frequenzen und tiefen Amplituden z. B. für Silos, Austragsrinnen usw.

Mit 1500, 1000 und 750 U/min setzt man die Motoren je nach Materialkörnung meistens zum Fördern, Sieben und ähnlichen Prozessen ein.

Die Leistung einer Schwingförderanlage wird durch die Beschleunigung des Fördergutes nach folgender Formel gemessen:

$$A = \frac{a}{2} \times \frac{n^2}{900000} = g$$

A = Beschleunigung

a = Schwingweite [mm]

n = Drehzahl [1/min]

g = Erdbeschleunigung [9,81 m/s²]

Wobei die Beschleunigung maximal 10 x g betragen darf.

Für Standardanwendungen gelten folgende Richtlinien in Bezug auf die Schwingweite:

0,5–2 mm	bei 3000 U/min
4–6 mm	bei 1500 U/min
6–12 mm	bei 1000 U/min
10–16 mm	bei 750 U/min

Die Schwingweite wird mit folgender Formel ermittelt:

$$a = 2 \frac{M}{P} \text{ in (mm)}$$

a = Schwingweite in (mm)

M = Statisches Moment (gemäss Katalog) in (kgmm)

P = Gesamtgewicht der schwingenden Masse inklusive Unwuchtmotoren in (kg)

VIBRATIONSMOTOREN REGULIEREN

Mit folgenden 2 Parametern wird die Förderleistung einer Schwingrinne verändert:

- Schwingweite und
- Drehzahl

Die Schwingweite wird mechanisch durch Verstellung der Exzentermassen vor dem Betrieb reduziert.

Die Drehzahl hingegen kann bei laufendem Motor und gleichbleibender Schwingweite mit Frequenzumformern reguliert werden.

Letztere werden auch als Motorenbremsen verwendet, welche in der Auslaufresonanz das Ausschlagen der Schwingrinne verhindern.

Im Umgang mit Frequenzumformern sind folgende Faktoren zu berücksichtigen:

- Alle installierten Vibrationsmotoren müssen miteinander anlaufen und vom selben Umformer gesteuert werden.
- Die Nenndrehzahl darf nicht überschritten werden. Um Resonanzprobleme zu vermeiden, sollten die Unwuchtmotoren nicht unter 50% betrieben werden.
- Um genügend Anlaufmoment zu gewährleisten, ist im Vergleich zur gesamten Motorenleistung ein Frequenzumformer mit 1,5-facher Leistung vorzusehen.

Für weitere Informationen im Zusammenhang mit der Auslegung von Unwuchtmotoren stehen unsere technischen Berater gerne zu Ihrer Verfügung.

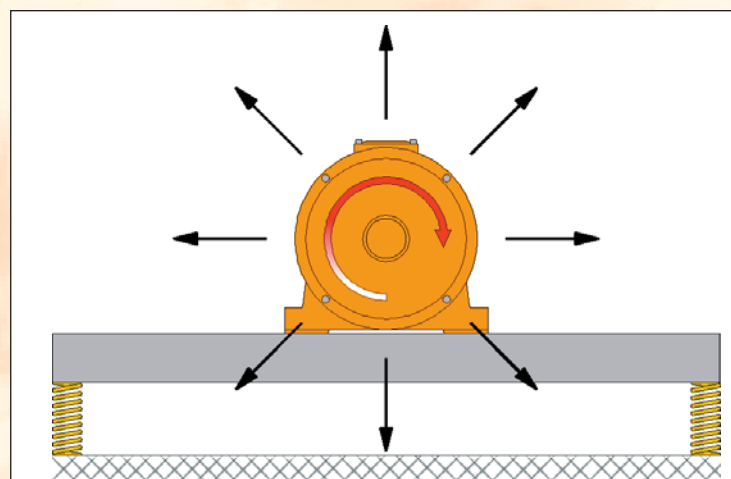
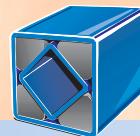

Fig. 1



Choix du vibreur

On peut obtenir deux types de vibrations:

ROTATIVE: en utilisant un seul vibreur qui fournit une force centrifuge tournant autour de l'axe longitudinal du vibreur et imprimant à la structure liée un mouvement sur une trajectoire elliptique (fig. 1).

UNIDIRECTIONNELLE: avec deux vibreurs de caractéristiques identiques, fixés rigidement sur le même plan et tournant en sens inverses. Dans ce cas les forces centrifuges développées par les masses excentriques tournant en sens opposés fournissent une force alternative unidirectionnelle (fig. 2).

Le vibreur est caractérisé par sa vitesse (tours/min) et par son moment statique M (kgmm). Lors du choix du nombre de tours, il faut considérer le type d'application et les caractéristiques du produit à traiter.

Les vibreurs à 3600 t/min sont utilisés quand on demande une vibration à haute fréquence et à basse amplitude, généralement pour éviter des tassements de produits en vrac dans des silos, des trémies, etc.

Les vibreurs à 1800, 1200 et 900 t/min sont utilisés plutôt pour des processus de transport, de criblage et similaires.

Le rendement d'une machine vibrante se mesure par l'accélération capable de fournir au produit selon la formule:

$$A = \frac{a}{2} \times \frac{n^2}{900\,000} = g$$

A = accélération

a = amplitude de vibration de crête à crête

n = vitesse de rotation en t/min

g = accélération de la pesanteur = 9,81 m/s²

L'accélération d'une machine vibrante ne doit jamais dépasser 10 x g .

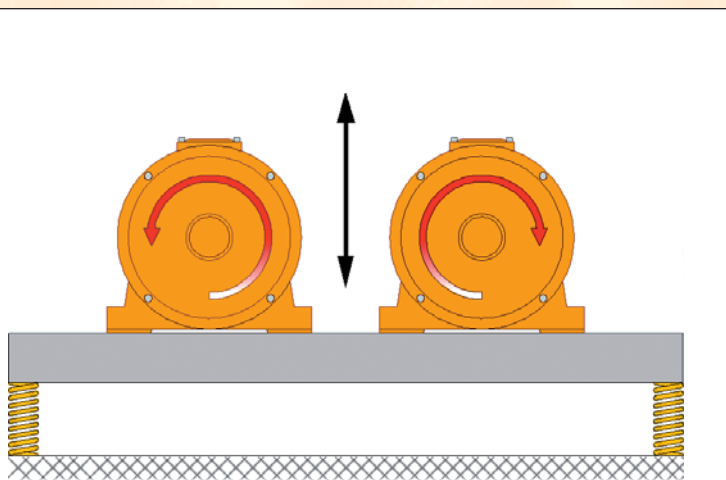

Fig. 2

Pour les applications normales, les vibreurs sont choisis de manière à fournir les amplitudes de vibration suivantes:

0,5–2 mm pour les machines avec des vibreurs à 3600 t/min

4–6 mm pour les machines avec des vibreurs à 1800 t/min

6–12 mm pour les machines avec des vibreurs à 1200 t/min

10–16 mm pour les machines avec des vibreurs à 900 t/min

L'amplitude de vibration se calcule avec la formule:

$$a = 2 \frac{M}{P} \text{ en mm}$$

M = moment statique des vibreurs en kg mm
selon catalogue

P = poids de la machine (vibreurs compris) en kg

REGULATION DES VIBREURS

Pour modifier l'effet réalisé par une machine vibrante, nous disposons de deux paramètres:

- amplitude de vibration
- vitesse de rotation

L'amplitude de vibration ne peut être variée qu'à moteur arrêté au moyen du réglage de la masse.

La vitesse de rotation peut être variée en alimentant le moteur par un convertisseur de fréquence. Dans ce cas, la régulation du vibreur en fonctionnement peut se faire directement sur le convertisseur ou par une commande à distance.

En exploitant les caractéristiques de freinage du convertisseur, il est possible aussi de limiter les oscillations lors de l'arrêt de la machine.

Dans le choix du réglage du convertisseur, on doit tenir compte des considérations suivantes:

- Tous les vibreurs montés sur la même machine doivent démarrer ensemble et être alimentés par un même convertisseur.
- On ne doit jamais dépasser la vitesse nominale des vibreurs, et pour éviter des problèmes de résonance, on ne doit jamais descendre au-dessous de 50 % de la vitesse nominale elle-même.
- Pour obtenir un bon démarrage de la machine, on recommande de prévoir des convertisseurs dont la puissance est calculée sur la base de la puissance totale des vibreurs montés sur la structure (env. un fois et demie la puissance totale de tous les vibreurs).

Pour de plus amples informations, nous vous conseillons de vous adresser au Service d'assistance à la clientèle.



**Für die
Schwingförder-
Technologie**

**Pour la technologie
du transport
par oscillations**



**Unwuchtmotoren mit 2, 4, 6, 8 Pol.
Fliehkraft bis 254 kN
Standard EX IID**

**Motovibrateurs avec 2, 4, 6, 8 pôles
Force centrifuge jusqu'à 254 kN
Standardisés Ex IID**



**Micro Vibrationsmotoren:
Volle Leistung, kleines Format**

**Vibrateurs Micro: Haute performance,
petites dimensions**



**Gleichstrom Unwuchtmotoren
Spannung: DC 12/24 V**

**Vibrateurs à courante continue
Tension: DC 12/24 V**



**Auch aus Edelstahl und in beliebiger
Spannung auf Anfrage erhältlich**

**Aussi livrable en acier inoxydable et
sur demande avec tension déterminée**

ROSTA AG

Hauptstrasse 58
CH-5502 Hunzenschwil
Tel. 062 897 24 21
Fax 062 897 15 10
info@rosta.ch
www.rosta.ch